

4/2-und 4/3-Wege-Schieberventil 100 l/min

- Niedrige Druckverluste
- hohe Leistungsdichte
- direkt gesteuert
- Magnetspule problemlos tauschbar

4/2-and 4/3-way spool valve 100 l/min

- Low pressure losses
- high power density
- directly operated
- Solenoid can be exchanged without problem

Distributeur 4/2 et 4/3 à tiroir 100 l/min

- faibles pertes de charge
- puissance volumique élevée
- pilotage direct
- bobine remplaçable sans problème

320 bar

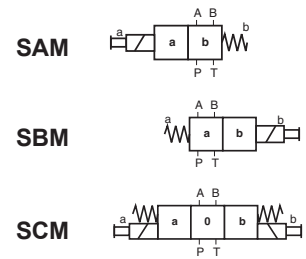

A1H265

April '02 / Avril '02 / Avril '02

S_M__PC10__

Ausführung und Anschlußgröße

Plattenaufbauventil
Lochbild nach
ISO4401-05-04-0-94
(NG10)

Design and port size

Subbase mounting valve
Master gauge for holes
according to
ISO4401-05-04-0-94
(NG10)

Modèle et taille de raccordement

Valve à montage sur embase
Plan de pose suivant
ISO4401-05-04-0-94
(NG10)

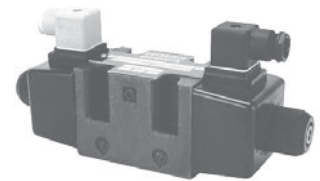

Δp-Q-Kennlinie

gemessen bei 50 °C Öltemperatur,
Viskosität 35 mm²/s, Toleranz ±5 %

Schalt- symbol	Durchfluß von				
	P→A	P→B	A→T	B→T	P→T
210					
310	4	4	5	5	4
217					
360					
720	4	4	6	6	
220					
361	4	4	5	6	
230					
330	4	4	5	5	
270					
370	1	1	2	2	2
280					
380	4	4	5	5	

Δp-Q-characteristic curve

Oil temperature 50 °C,
Viscosity 35 mm²/s, deviation ±5 %

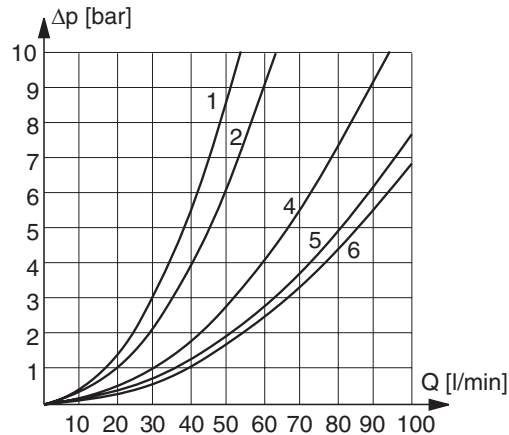

Courbe caractéristique Δp-Q

Température de l'huile 50 °C,
Viscosité 35 mm²/s, Tolérance ±5 %

Schaltleistungsgrenzen

Die Diagramme zeigen die Schaltleistungsgrenzen der Ventile für den Einsatzfall, bei dem alle 4 Anschlüsse durchströmt werden. Wird das Ventil nur in einer Richtung durchströmt, verändern sich diese Einsatzgrenzen. Dabei können im Einzelfall auch schlechtere Ergebnisse auftreten.

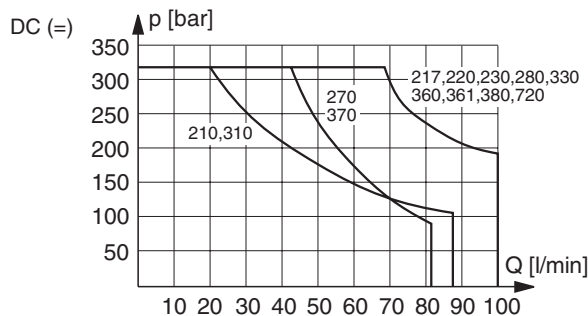

Operating limits

The diagrams show the operating limits of the valves in applications where all 4 ports are in use. If there is flow through the valve in one direction, only the limits will be different and in some cases the results will be less advantageous.

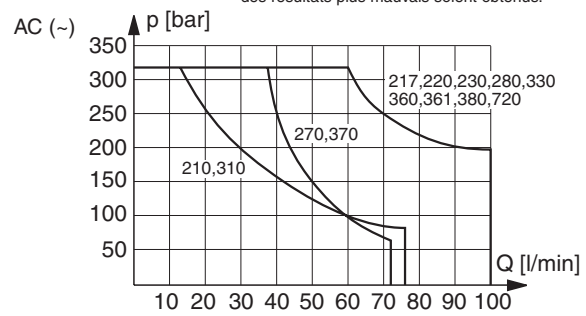

Limite de puissance de coupure

Ces diagrammes présentent les performances limites en commutation des distributeurs dans un cas d'utilisation où les 4 conduits sont traversés par le fluide. Si le distributeur est traversé dans une seule direction, ces limites d'utilisation seront modifiées. Il est alors possible, dans certains cas, que des résultats plus mauvais soient obtenus.

Technische Änderungen vorbehalten. Nachdruck, auch auszugsweise, nur mit unserer schriftlichen Genehmigung.

The right to introduce technical modifications is reserved. No part may be reproduced in any form without permission in writing from the publisher.

Sous réserve de modifications techniques. Toute copie, même partielle, requiert notre accord écrit.

Kenngrößen

Allgemein

Bauart

Schieberventil
direkt gesteuert

Ausführung

Plattenaufbauventil

Masse

4,1 kg mit 1 DC-Magnet
5,5 kg mit 2 DC-Magneten
3,5 kg mit 1 AC-Magnet
4,3 kg mit 2 AC-Magneten

Einbaulage

beliebig, vorzugsweise horizontal

Volumenstromrichtung

siehe Symbole

Maximal zulässige Schalzhäufigkeit

18000/h

Umgebungstemperaturbereich

min -30 °C, max +50 °C

Hydraulische Kenngrößen

Betriebsdruck

P, A, B = 320 bar;
T = 160 bar

Druckflüssigkeit

Mineralöl nach DIN 51524,
andere Medien auf Anfrage

Druckflüssigkeitstemperaturbereich

min = -25 °C, max = +70 °C

Volumenstrom

siehe Δp -Q-Kennlinie

Viskositätsbereich

min = 10 mm²/s, max = 600 mm²/s

Verschmutzungsstufe für

Druckmittel

max. Klasse 10 nach NAS 1638 zulässig

Filterempfehlung

Filterrückhalterate $\beta_{25} > 75$

Überdeckung

siehe Schaltsymbole

Betätigungsart

Elektromagnetisch

Nennspannung

siehe Bestellanfragen

Spannungsart

DC; AC

Leistungsaufnahme

siehe Bestellanfragen

Einschaltdauer

Dauerbetrieb

Schutzart

nach DIN40050, IP65 mit aufgesteckter
Gerätesteckdose

Anschlußart

Steckverbindung DIN43650-AF2-PG11

Characteristics

General

Type

Spool valve
directly operated

Design

Subplate mounting valve

Weight (mass)

4,1 kg with 1 DC solenoid
5,5 kg with 2 DC solenoids
3,5 kg with 1 AC solenoid
4.3 kg with 2 AC solenoids

Installation

arbitrary, preferably horizontal

Flow direction

see symbols

Max. permissible switching frequency

18000/h

Ambient temperature range

min -30 °C, max +50 °C

Hydraulic characteristics

Operating pressure

P, A, B = 320 bar;
T = 160 bar

Hydraulic medium

Mineral oil according to DIN 51524,
other media on request

Pressure media temperature range

min = -25 °C, max = +70 °C

Volume flow

see Δp -Q-characteristic curve

Viscosity range

min = 10 mm²/s, max = 600 mm²/s

Contamination level for pressure

medium

max. class 10 in accordance with NAS1638

Filter

Retention rate $\beta_{25} > 75$

Overlap

see switching symbols

Actuation

Electromagnetic

Nominal voltage

see ordering instructions

Voltage

DC; AC

Power consumption

see ordering instructions

Duty cycle

Continuous operation

Electrical protection

According to DIN40050,
IP65 with plug

Connection

Connector DIN43650-AF2-PG11

Caractéristiques

Généralités

Type

à tiroir
pilotage direct

Modèle

Valve à montage sur embase

Masse

4,1 kg avec 1 bobine DC
5,5 kg avec 2 bobines DC
3,5 kg avec 1 bobine AC
4,3 kg avec 2 bobines AC

Position de montage

indifférente, de préférence horizontale

Sens d'écoulement

voir symbole

Fréquence maximale d'actionnement

18000/h

Plage de température ambiante

min -30 °C, max +50 °C

Caractéristiques hydrauliques

Pression de service

P, A, B = 320 bar;
T = 160 bar

Fluide hydraulique

Huile minérale DIN 51524,
autres sur demande

Plage de température du fluide hydraulique

min = -25 °C, max = +70 °C

Débit

voir courbe Δp -Q

Plage de viscosité

min = 10 mm²/s, max = 600 mm²/s

Degré de pollution

max. classe 10 suivant NAS 1638
admissible

Filtration recommandée

Taux de filtration $\beta_{25} > 75$

Recouvrement

voir symbole

Mode de commande

Électromagnétique

Tension nominale

Voir indications de commande

Alimentation

DC; AC

Puissance absorbée

Voir indications de commande

Taux de service

Fonctionnement continu

Indice de protection

Suivant DIN40050, IP65 avec
connecteur adapté

Type de connexion

Connecteur DIN43650-AF2-PG11

Abmessungen (mm)

Dimensions (mm)

Dimensions (mm)

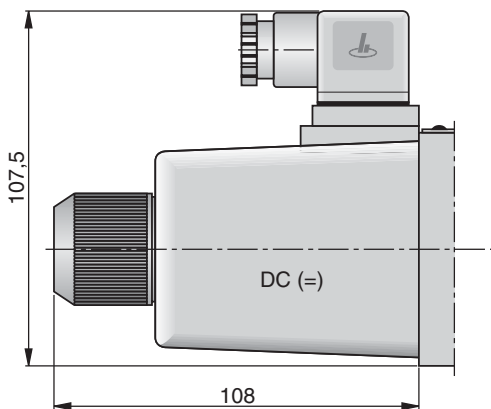
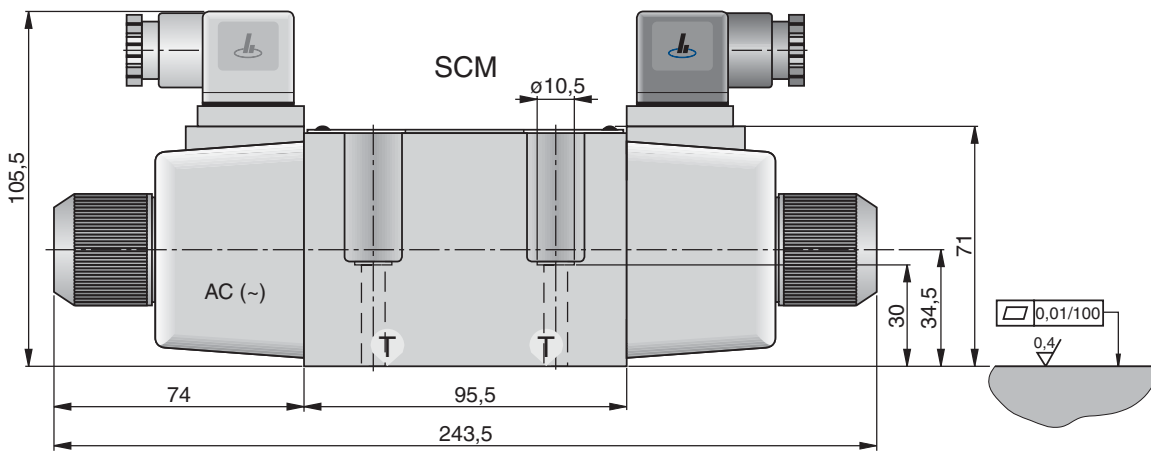
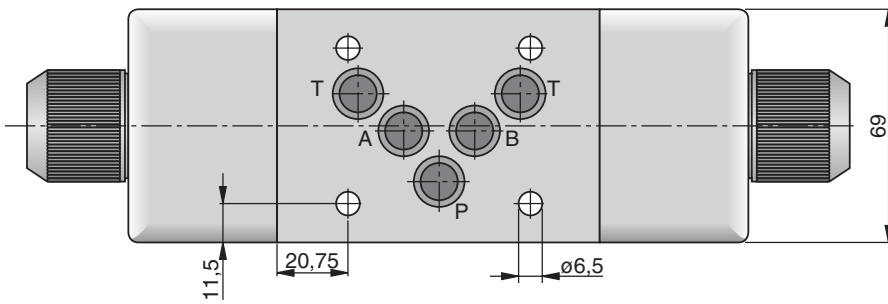
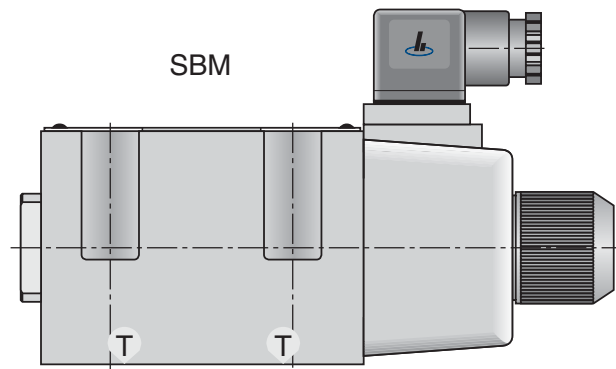
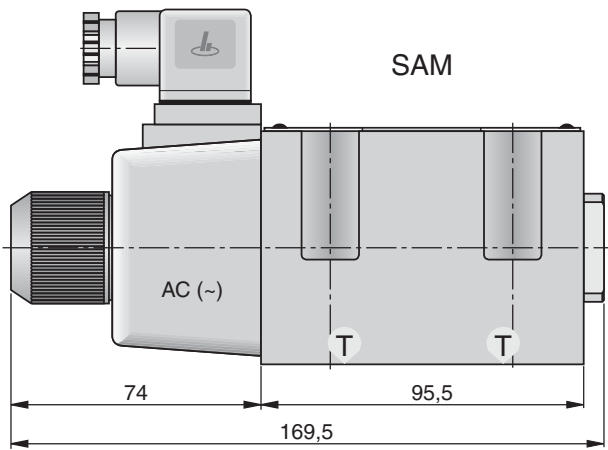

5 O-Ringe 12,42 x 1,78 werden mitgeliefert
Wir empfehlen Schrauben der Festigkeits-
klasse 10.9 (11⁺³ Nm), andere auf Anfrage

5 O-rings 12,42 x 1,78 included in the
delivery. We recommend to use screws of the
property class 10.9 (11⁺³ Nm), others on request

5 joints toriques 12,42 x 1,78 livrés avec la valve
Nous recommandons d'utiliser des vis de classe
de résistance 10.9 (11⁺³ Nm), autres sur demande

Bestellangaben

Serienkennzeichnung siehe Basisinformationen

Typenbezeichnung

Type code

Code d'identification

Order instructions

Production code see basic informations

SAM	210	PC10	B
1	2		3

Indications de commande

Numéro de série voir informations générales

Bestellbeispiel

Ordering example

Spécifications de commande

1 Bauform

Type
Type

SAM Magnet auf A-Seite
Solenoid on side A
Bobine du côté A

SBM Magnet auf B-Seite
Solenoid on side B
Bobine du côté B

SCM 2 Magnete
2 solenoids
2 bobines

3 Elektrische Angaben

Electrical data

Caracteristiques électriques

N	12V (DC)	48W
P	24V (DC)	48W
A	115V 50/60Hz (AC)	Anzugsleistung 475 VA Switching power Puissance d'entraînement
		Halteleistung 113 VA Holding capacity Puissance d'arrêt

B	230V 50/60Hz (AC)	Anzugsleistung 480 VA Switching power Puissance d'entraînement
		Halteleistung 110 VA Holding capacity Puissance d'arrêt

2 Schaltsymbole Switching symbols Symbole

	Bauform Type Type	SAM	Überdeckung Overlap Recouvrement	Bauform Type Type	SBM	Überdeckung Overlap Recouvrement
210						
217						
220						
230						
270						
280						
720						
	Bauform Type Type	SCM	Überdeckung Overlap Recouvrement			
220						
310						
330						
360						
361						
370						
380						